

**ЛЕБЕДКА ЭЛЕКТРИЧЕСКАЯ**  
**12,5кН**  
**ТЛ-9А-1**

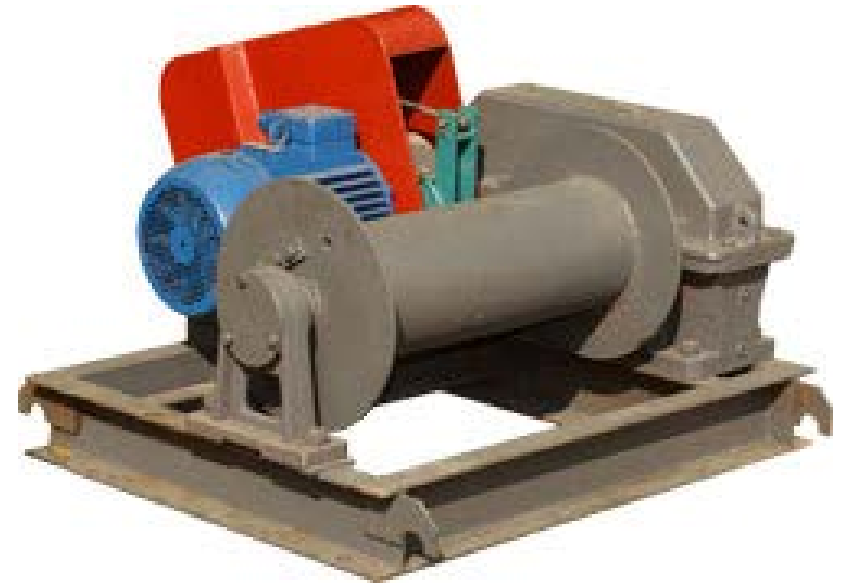

ПАСПОРТ  
ТЛ9А.1.000 ПС

Санкт-Петербург  
2016 г.

## 11. СВИДЕТЕЛЬСТВО О ПРИЕМКЕ

Лебедка электрическая ТЛ-9А-1  
Заводской № \_\_\_\_\_ ТУ 3173-001-80479028-2012

соответствует указанным в настоящем паспорте техническим данным и признана годной к эксплуатации.

Дата выпуска \_\_\_\_\_

Штамп ОТК  
(подпись)

Дата консервации \_\_\_\_\_

Срок консервации \_\_\_\_\_

Настоящий паспорт является объединенным документом, содержащим техническое описание лебедки, указания по эксплуатации и технические данные, гарантируемые предприятием-изготовителем.

При изучении конструкции и правил эксплуатации лебедки следует руководствоваться кроме настоящего паспорта эксплуатационной документацией того грузоподъемного устройства, для комплектации которого лебедка предназначена.

## 12. ГАРАНТИЙНЫЕ ОБЯЗАТЕЛЬСТВА

Гарантийный срок работы лебедки при односменной работе – 12 месяцев со дня ввода в эксплуатацию при условии соблюдения потребителем правил эксплуатации, указанных в паспорте.

Испытания проведены \_\_\_\_\_

## 10. ТЕХНИЧЕСКОЕ ОБСЛУЖИВАНИЕ

При эксплуатации лебедки необходимо регулярно проверять:

- надежность крепления болтовых соединений;
- наличие смазки всех элементов механизма;
- наличие заземления лебедки;
- правильность работы и регулировки тормоза, отход колодок при включении тормоза должен быть равномерным, прилегание колодок к тормозному шкиву должно быть без перекосов.

Планово-предупредительный осмотр лебедки следует производить не реже одного раза в шесть месяцев. В случае появления в редукторе чрезмерного шума, нагрева и других неисправностей необходимо произвести внеочередной осмотр с остановкой механизма и выяснить причину возникновения дефекта.

При осмотре следует обратить внимание на состояние подшипников качения узла барабана. Рекомендуемая смазка – ЦИАТИМ – 203 ГОСТ 8773-73.

Смазка механизмов лебедки осуществляется следующим образом:

- смазка зацепления редуктора картерная, смазка подшипников за счет разбрызгивания и стекания масла по внутренним стенкам редуктора;
- смазка тормозов и подшипников качения электродвигателя производится смазкой ЦИАТИМ – 203 ГОСТ 8773-73.

Масло, заливаемое в редуктор должно быть чистым без загрязнений и абразивных примесей. Рекомендуемая марка масла ТСП-10 ГОСТ 23652-79 (7л).

При использовании изделия при температуре окружающей среды ниже  $-5^{\circ}\text{C}$  рекомендуются трансмиссионные смазки зимних марок.

## 1. ОБЩИЕ СВЕДЕНИЯ ОБ ИЗДЕЛИИ

Лебедка электрическая 12,5 кН

Индекс ТЛ-9А-1

Заводской № \_\_\_\_\_ ТУ 3173-001-80479028-2012

Дата выпуска \_\_\_\_\_



## 2. НАЗНАЧЕНИЕ

Лебедка электрическая ТЛ-9А-1 предназначена для производства подъемно-транспортных операций при строительных, монтажных и других работах, а также комплектации строительных подъемных устройств.

Лебедка не предназначена для подъема людей.

Лебедка рассчитана для работы в следующих условиях:

- 1) окружающая среда – невзрывоопасная;
- 2) температура окружающей среды от  $+40^{\circ}\text{C}$  до  $-40^{\circ}\text{C}$ ;
- 3) рабочее положение – крепление на горизонтальной площадке;
- 4) режим работы – средний.

Срок службы изделия – 7 лет.

### 3. ТЕХНИЧЕСКИЕ ХАРАКТЕРИСТИКИ

Тяговое усилие в канате, кН (тс)	12,5(1,25)
Климатическое исполнение	У2
Расчетная скорость навивки каната на первом слое, м/мин	30
Канатоемкость барабана, м	100
Канат в комплекте, м	_____
Диаметр каната, мм	11,0

Редуктор – Ц2У-200-31,5-11

Электродвигатель АДМ132S4 7,5кВт 1500 об/мин

Тормоз колодочный ТКГ-200

Потребляемая мощность, кВт 7.5

Режим работы, ПВ, % легкий 25

Род тока перем.

Напряжение, В 380

Частота, ГЦ 50

Габаритные размеры, мм

длина 960

ширина 960

высота 750

Масса без каната\*, кг 435

\* - возможна поставка с канатом

3	Сильная вибрация редуктора и электродвигателя	Нарушена соосность валов электродвигателя и редуктора в результате ослабления болтовых соединений	Проверить соосность соединяемых валов и надежность болтовых соединений	
4	Стук в муфте	Изношены шлицевые соединения	Заменить муфту	



Рис.1. Общий вид лебедки электрической ТЛ-9А-1:

1 – электродвигатель, 2 – тормоз, 3 –редуктор, 4 – барабан, 5 –опора выносная, 6 – рама, 7 - электроаппаратура

лебедки на фундамент (допустимый уклон не более 3° в любом направлении).

- 3) Провернуть «от руки» редуктор на полный оборот барабана.
- 4) Подключить лебедку к электросети (напряжение, В, согласно паспортных данных).
- 5) Произвести регулировку тормоза.
- 6) Проверить заземление.
- 7) Проверить работу лебедки на холостом ходу, произвести три пробных подъема груза и при необходимости вновь отрегулировать тормоз.

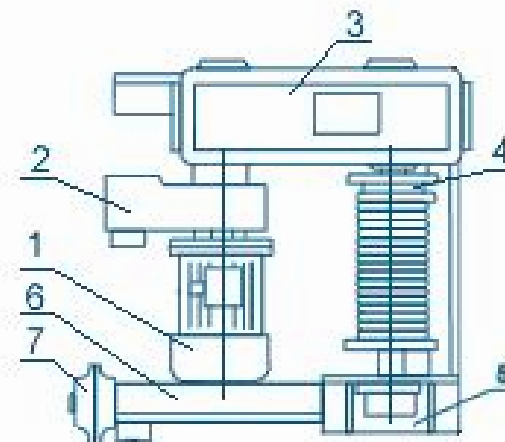
Примечание: лебедка поставляется со слитым из редуктора маслом и неотрегулированным тормозом.

## 9. ВОЗМОЖНЫЕ НЕИСПРАВНОСТИ И МЕТОДЫ ИХ УСТРАНЕНИЯ

№ п/п	Направление неисправностей, внешнее проявление и дополнительные признаки	Вероятная причина	Методы устранения	Примечание
1	2	3	4	5
1	Лебедка не поднимает номинального груза	Затянут тормоз Загустело масло в редукторе Пониженное напряжение в электросети	Отрегулировать тормоз Заменить на менее вязкое Прекратить работу, проверить напряжение в сети	
2	Шум в зубчатых передачах	Недостаточно смазки Износ зубьев, подшипников	Добавить смазку Сменить зубчатые колеса, сменить подшипники	

Примечание: Предприятие-изготовитель оставляет за собой право вносить конструктивные изменения, не нарушающие требования технической документации без отображения их в паспорте до его переиздания.

## 4. КОМПЛЕКТ ПОСТАВКИ

№ п/п	Обозначение	Наименование	Кол.	Примечание
1	ТЛ-9А-1	Лебедка в сборе	1	
2	ГОСТ 2688-80, DIN 3059	Канат стальной Ø _____	_____	
3	ТЛ9А.1.000ПС	Паспорт на лебедку	1	

Примечание: Лебедка отгружается потребителю без упаковки.

## 5. УСТРОЙСТВО И ПРИНЦИП РАБОТЫ

Лебедка состоит из следующих основных узлов: жесткой сварной рамы, барабана, редуктора, электродвигателя, муфты с тормозным шкивом, тормоза, выносной опоры, шкафа с электроаппаратурой.

Узел барабана представляет собой гладкий чугунный (стальной) барабан с ребордами для многочисленной навивки каната.

Ось барабана опирается на две опоры с шариковыми сферическими подшипниками. Одна из опор выполнена в виде отдельной чугунной (стальной) стойки, а другой опорой служит специальное «гнездо» на выходном валу редуктора.

Редуктор лебедки – специальный двухступенчатый с выходным концом, имеющим специальное «гнездо» для опоры барабана.

Канат на барабане крепится прижимными планками.

Вращение от электродвигателя передается на барабан через муфту и редуктор. Одна из полумуфт выполнена в виде тормозного шкива.

Управление лебедки дистанционное с пульта управления.

## **6. МОНТАЖ**

Лебедка монтируется на специально устроенной площадке в соответствии с монтажными чертежами проекта фундаментными болтами.

Место установки лебедки должно быть достаточно просторным для производства осмотра, ремонта и обслуживания механизма. При установке лебедки необходимо обеспечить ее горизонтальное положение.

Электромонтаж лебедки выполняется специалистом в соответствии с принципиальной электрической схемой, помещенной в настоящем паспорте.

Установка пускорегулирующей аппаратуры производится в местах, защищенных от прямого воздействия солнечного излучения и атмосферных осадков.

## **7. УКАЗАНИЕ МЕР БЕЗОПАСНОСТИ**

При монтаже, эксплуатации ремонте лебедки монтажно-тяговой необходимо руководствоваться ГОСТ 12.2.003-74 «Оборудование производственное. Общие требования безопасности», ГОСТ 12.3.033-84 «Строительные машины. Общие требования безопасности при эксплуатации», ГОСТ 12.3.002-75 «Процессы производственные Общие требования безопасности», ГОСТ 12.1.003-83 «Шум. Общие требования безопасности»

В целях обеспечения нормальной работы и предупреждения несчастных случаев запрещается:

- начинать работу на неисправной лебедке;
- допускать посторонних лиц к работающей лебедке;

- производить чистку, смазку, либо ремонт во время работы;

- производить какие-либо работы с электрооборудованием, находящимся под напряжением;

- поднимать груз, превышающий паспортную грузоподъемность.

Необходимо, чтобы электропроводка имела исправную изоляцию и была тщательно защищена от повреждений. Лебедка в обязательном порядке должна быть заземлена. Класс защиты от поражения электрическим током – 01, требования к защитному заземлению по ГОСТ 12.2.007.0-75.

Проходы вокруг лебедки должны быть свободны от посторонних предметов.

Аварийное отключение лебедки производится путем разрыва цепи управления контактами толкателя с надписью «СТОП» поста управления.

К управлению лебедкой допускаются лица, прошедшие соответствующее обучение и инструктаж. На рабочем месте должна быть вывешена инструкция о правилах техники безопасности.

Тормоз должен быть отрегулирован и огражден защитой\*.

\* - лебедка поставляется без защитного кожуха.

## **8. ПОДГОТОВКА ЛЕБЕДКИ К РАБОТЕ**

Перед запуском лебедки в эксплуатацию необходимо:

- 1) Очистить лебедку от предохранительной смазки и заполнить ванну редуктора минеральным маслом (7л) Контроль осуществляется щупом в корпусе редуктора.
- 2) Проверить надежность затяжки всех болтовых соединений, состояние каната и его крепление на барабане, а также крепление