

RotabroachTM

Рельсосверлильный станок RD-4 с бензиновым двигателем



Модель № RD-4
(HONDA GXV57)

2021

СОДЕРЖАНИЕ РУКОВОДСТВА

		Стр.
[1]	Общие правила техники безопасности	3
[2]	Технические характеристики станка	5
[3]	Процедуры обеспечения безопасности	6
[4]	Смазочно-охлаждающая жидкость	6
[5]	Подача смазочно-охлаждающей жидкости (СОЖ)	6
[6]	Заправка топливом	7
[7]	Инструкции по эксплуатации двигателя	8-9
[8]	Инструкции по эксплуатации станка	9-10
[9]	Резцы для рельсосверлильных станков	10
[10]	Техническое обслуживание - общие положения	10-11
[11]	Изображение детализировки узла оправка/шпиндель и спецификация деталей	12-13
[12]	Изображение детализировки привода оправки/шпинделя и спецификация деталей	14-15
[13]	Изображение детализировки узла подачи оправки/шпинделя и спецификация деталей	16-17
[14]	Изображение детализировки узла опорной плиты	18-19
[15]	Изображение детализировки зажимного узла	20-21
[16]	Изображение детализировки быстроразъемного зажима	22-27
[17]	Гарантия	27-28

Перечень принадлежностей, поставляемых вместе со станком		
№ детали	Наименование	Контрольный лист
RD4088	Шестигранный ключ 4 мм	да/нет
RY2307	Бачок СОЖ для рельсовых станков	да/нет
RD40038	Шестигранный ключ 8 мм	да/нет
RD439	Длинный шестигранный ключ 3/16	да/нет

[1] ОБЩИЕ ПРАВИЛА ТЕХНИКИ БЕЗОПАСНОСТИ

ВНИМАНИЕ! При использовании бензиновых станков всегда следует принимать меры предосторожности для уменьшения риска возникновения пожара, поражения электрическим током и получения личной травмы, включая следующее.

Перед попыткой эксплуатации данного изделия ознакомьтесь со всеми этими инструкциями.

Перед выполнением любых регулировок и выполнением работ по техническому обслуживанию убедитесь в том, что станок выключен.

1. Содержите рабочую зону в чистоте, беспорядок вокруг и на верстаках может привести к получению травмы.
2. Следите за состоянием окружающей среды в рабочей зоне
 - Поддерживайте хорошее освещение в рабочей зоне.
 - Не используйте станок при наличии легковоспламеняющихся жидкостей или газов.
3. Не допускайте присутствия посторонних в рабочей зоне; не позволяйте посторонним людям, особенно детям, не занятым в выполнении работ, прикасаться к станку и не допускайте их в рабочую зону.
4. Храните неиспользуемые инструменты в сухом запираемом помещении вдали от детей.
5. Не допускайте повышенных нагрузок на станке, он будет работать лучше и безопасней на скоростях, на которые он рассчитан.
6. Используйте станок требуемой мощности
 - Не допускайте повышенных нагрузок на маломощном станке для выполнения работы, которая должна производиться на станке большей мощности.
 - Не используйте станки для целей, для которых он не предназначен: например, не используйте циркулярную пилу для обрезки сучьев или бревен.
7. Одевайтесь надлежащим образом
 - Не надевайте свободную болтающуюся одежду или ювелирные украшения, они могут быть захвачены движущимися частями станка.
 - При работе на открытом воздухе рекомендуется носить нескользящую обувь.
 - Надевайте защитный головной убор, в который можно убрать длинные волосы.
8. При работе с данным станком пользуйтесь средствами защиты
 - Пользуйтесь защитными очками.
 - Пользуйтесь средствами защиты органов слуха.
 - Пользуйтесь лицевой или противопылевой маской, если операции резания сопровождаются образованием пыли.
 - Пользуйтесь защитными перчатками.
9. Подключайте оборудование для удаления пыли в том случае, если предусмотрено использование подключаемого оборудования для сбора и удаление пыли, убедитесь в том, что эти устройства подсоединены и правильно используются.
12. Прочно закрепляйте обрабатываемую деталь; там, где это возможно, используйте зажимы или тиски для крепления деталей. Это более безопасно, чем удерживать деталь руками.
10. Не тянитесь для того, чтобы что-то достать; всегда старайтесь подойти и сохранять устойчивое положение.
11. Осуществляйте надлежащий уход за инструментами

- Для обеспечения эффективной и безопасной работы содержите режущие инструменты заточенными и чистыми.
 - Соблюдайте инструкции по смазке и замене принадлежностей.
 - Следите за тем, чтобы рукоятка была сухой, чистой, и чтобы на ней не было масла или смазки.
12. Убирайте регулировочные ключи и гайковерты; формируйте привычку перед включением станка проверять, убраны ли с него все ключи и регулировочные гайковерты.
 13. Избегайте случайного пуска станка, убедитесь в том, что выключатель находится в положении «ВЫКЛ».
 14. Будьте всегда внимательны, следите за тем, что Вы делаете, проявляйте разумную осмотрительность и не работайте на станке, если Вы устали.
 15. Перед дальнейшим использованием станка проверьте, нет ли поврежденных деталей; следует проверять тщательно для того, чтобы быть уверенным, что станок будет работать надлежащим образом и в соответствии со своим назначением.
 16. Внимание! Использование какой-либо принадлежности или какого-либо приспособления, не рекомендованных в настоящем руководстве по эксплуатации, может представлять риск получения личной травмы.
 17. Следите за тем, чтобы ремонт станка осуществлялся квалифицированным специалистом.
Этот станок соответствует действующим правилам техники безопасности. Ремонтные работы должны производиться только квалифицированными специалистами с использованием оригинальных запасных частей; в противном случае может возникнуть серьезная опасность для пользователя.

[2] РЕЛЬСОСВЕРЛИЛЬНЫЙ СТАНОК ФИРМЫ ROTAVROACH, МОДЕЛЬ RD-4

Максимальный диаметр вырезаемого станком отверстия составляет 36 мм. Диаметр отверстия под сверло составляет 19,05 мм (3/4 дюйма).

Двигатель	Скорость вращения двигателя	
HONDA GXV57 Объем двигателя 57,3 см ³ Крутящий момент при работе на нагрузке: 3,2 Нм при 4000 об/мин Вместимость топливного бака: 0,3 литра	На холостом ходу (двигатель)	4800 об/мин
	На холостом ходу (шпиндель)	320 об/мин
	При нормальной полной нагрузке (шпиндель)	300 об/мин
Степень сжатия: 15:1		
Габаритные размеры с учетом зажимов	Длина	540 мм
	Ширина	420 мм
	Высота	420 мм
Вес нетто	21 кг	
Максимальная величина вибрации узла рука/рычаг (измеренная на рукоятке во время эксплуатации согласно требованиям стандарта ISO5349)	3,8 м/с ²	
Оценка вероятного ежедневного воздействия вибрации - работа на 2 рельсах (24 отверстия со скоростью 1 минута на отверстие)	0,85 м/с ² A(8)	
Средний уровень шума при резке на высоте уха оператора	81 дБ(A)	

Использовать только в **Зеленой зоне**.

НЕ использовать на рельсах, находящихся под напряжением.

**ПРИ РАБОТАЮЩЕМ ДВИГАТЕЛЕ, НАХОДЯСЬ НА РАССТОЯНИИ
НЕ БОЛЕЕ 3 МЕТРОВ ОТ СТАНКА,**

**НЕОБХОДИМО ИСПОЛЬЗОВАТЬ СРЕДСТВА ЗАЩИТЫ ГЛАЗ И
ОРГАНОВ СЛУХА.**

***ЛЮБЫЕ НЕРАЗРЕШЕННЫЕ МОДИФИКАЦИИ ДАННОГО СТАНКА ВЛЕКУТ
ЗА СОБОЙ ПРЕКРАЩЕНИЕ ДЕЙСТВИЯ ГАРАНТИИ***

[3] ПРОЦЕДУРЫ ОБЕСПЕЧЕНИЯ БЕЗОПАСНОСТИ

ПЕРЕД ИСПОЛЬЗОВАНИЕМ СТАНКА ОЗНАКОМЬТЕСЬ С ПОЛОЖЕНИЯМИ ДАННОГО РАЗДЕЛА

- **ПРИ РАБОТЕ НА СТАНКЕ ВСЕГДА НАДЕВАЙТЕ ЗАЩИТНЫЕ ОЧКИ И ЗАЩИТНЫЕ НАУШНИКИ.**
- При замене резцов на работающем станке или при удалении металлической стружки убедитесь в том, что двигатель выключен. Нарушение этого правила может привести к получению личной травмы.
- Всегда убеждайтесь в том, что резец прочно закреплен.
- Убирайте галстук, кольца, часы и болтающиеся предметы одежды, которые могут быть захвачены вращающимися частями станка. Нарушение этого правила может привести к получению личной травмы.
- Если сверло начинает *быстро вращаться* в обрабатываемой детали, немедленно выключите двигатель за тем, чтобы предотвратить получение травмы. **Не пытайтесь освободить сверло с помощью пуска и останова двигателя.** Нарушение этого правила может привести к получению травмы.
- Если станок упал, тщательно осмотрите его на предмет обнаружения повреждений и перед выполнением резки отверстия проверьте, правильно ли он работает.
- Регулярно осматривайте станок и проверяйте, все ли гайки и винты затянуты как следует.
- Перед заправкой топливного бака ознакомьтесь с положениями раздела 5 («Заправка топливом»).
- Перед работой на станке ознакомьтесь с требованиями по охране труда и техники безопасности.
- Никогда не оставляйте станок, лежащим на боку. При наклоне от вертикали более чем на 20° может вытечь масло двигателя. Если это произойдет, перед пуском двигателя проверьте уровень масла в двигателе.
- **При работающем оборудовании всегда используйте средства защиты глаз и органов слуха.** Нарушение этого правила может привести к получению травмы.
- *По окончании сверления нужно извлечь отфильтрованную сжиженную массу.* **НЕ РАБОТАЙТЕ** на станке в том случае, если извлеченная отфильтрованная жидкая масса может способствовать получению травмы.

[4] СМАЗОЧНО-ОХЛАЖДАЮЩАЯ ЖИДКОСТЬ ФИРМЫ ROTABROACH

- Состав смазочно-охлаждающей жидкости фирмы Rotabroach был специально разработан для того, чтобы существенно повысить производительность и увеличить срок службы режущего станка и улучшить качество и степень отделки поверхности отверстия.
- Поставляется в следующих емкостях:
 - 1 литр (RD208)
 - 5 литров (RD229)
 - 25 литров (RD220)

[5] ПОДАЧА СМАЗОЧНО-ОХЛАЖДАЮЩЕЙ ЖИДКОСТИ (СОЖ)

- СОЖ подается в систему через напорный бачок.
Подсоедините этот бачок с охлаждающей жидкостью к станку с помощью соединителя и затем создайте избыточное давление в этом бачке, сделав несколько качков насосом бачка с охлаждающей жидкостью. Регулируйте расход с использованием стоп-крана, обычно бывает достаточно поворота на одну четверть оборота.
- Комплектность:
Бачок с охлаждающей жидкостью и шланговый узел RY2001.

[6] ЗАПРАВКА ТОПЛИВОМ

Предупреждение

Бензин является очень легковоспламеняющимся топливом.

Проявляйте повышенную осторожность при обращении с бензином или с топливной смесью.

Не курите и не допускайте наличия огня или пламени вблизи топлива.

Следите за тем, чтобы топливная смесь не вытекала на горячий двигатель.

ИНСТРУКЦИИ ПО ЗАПРАВКЕ ТОПЛИВА

- Заправляйте станок топливом только на открытом воздухе в хорошо проветриваемом месте.
- Избегайте прямого попадания топлива на кожу и вдыхания паров топлива.
- Всегда выключайте двигатель и дайте ему остыть перед заправкой.
- До заправки почистите крышку заправочной горловины и зону вокруг нее с тем, чтобы предотвратить попадание грязи в бак.
- Давление паров бензина внутри топливного бака может увеличиваться. Для того, чтобы уменьшить риск получения ожогов или другой личной травмы в результате воздействия выходящих паров и дымов, аккуратно снимите крышку топливного бака так, чтобы имеющееся в баке избыточное давление медленно стравливалось. Никогда не снимайте крышку топливного бака при работающем двигателе.

ТОПЛИВО

- Рекомендуется всегда использовать неэтилированный бензин (без свинца) с октановым числом не менее 90 ROZ(США)/Канада: октановое число топлива должно быть не менее 87.
- Использование бензина пониженного качества может привести к повреждению двигателя, уплотнительных колец, топливных трубопроводов или топливного бака.

[7] ИНСТРУКЦИИ ПО ЭКСПЛУАТАЦИИ ДВИГАТЕЛЯ

ПУСК

- Соблюдайте меры предосторожности (см. Раздел 2 - Процедуры обеспечения безопасности)
- Убедитесь в том, что масло в отстойнике находится на надлежащем уровне.
- Убедитесь в том, что станок прочно установлен в нужном положении на рельсе.

Убедитесь в том, что выключатель «ВКЛ/ВЫКЛ» установлен в положение 1.



Отвинтите винт крепления дренажного отверстия топливного бака.



Если двигатель холодный, то переведите указатель холодного пуска в 1 о 1.



Поверните отсечной клапан топлива и переведите его в горизонтальное положение.



- Переведите рукоятку подачи резца в переднее положение.
- Несколько раз потяните пусковой шнур двигателя быстрыми последовательными движениями до тех пор, пока двигатель не запустится, затем отпустите рукоятку шнура.
- Когда в двигателе установится его рабочая температура, то рычаг холодного пуска можно перевести в положение холодного пуска.
- Поворот рукоятки подачи сверла в направлении против часовой стрелки увеличивает скорость вращения двигателя и скорость подачи сверла к рельсу.

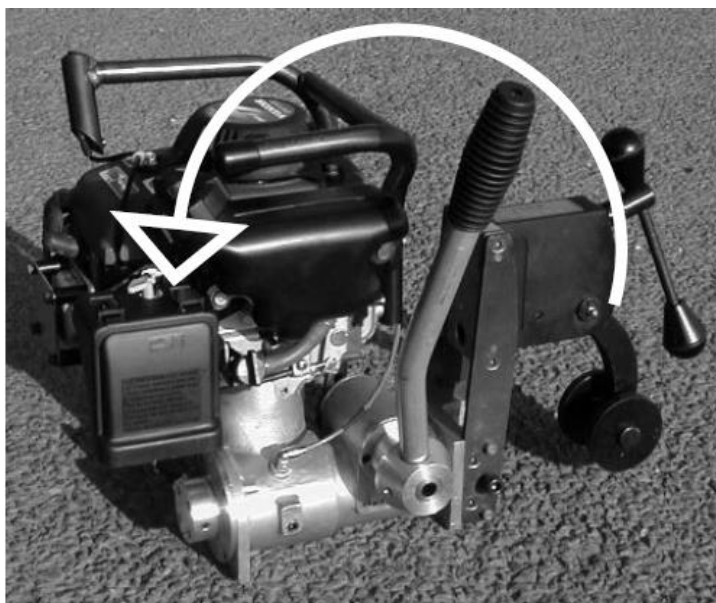

[8] ИНСТРУКЦИИ ПО ЭКСПЛУАТАЦИИ СТАНКА

- Следите за тем, чтобы внутри сверла не скапливалась металлическая стружка, так как это ограничивает глубину сверления.
- Создавайте избыточное давление в распределительном устройстве охладителя путем качания рукояткой до тех пор, пока не сработает предохранительный клапан, и затем сделайте 5-10 качков рукояткой.
- В случае, когда напорное устройство распределения смазочно-охлаждающей жидкости подсоединено к трубке подачи охладителя, охладитель «дозируется» направляющей цапфой и подается прямо на режущую кромку.
- Для того, чтобы обеспечить правильное дозирование смазочно-охлаждающей жидкости, нажмите на эту направляющую цапфу, медленно подвигая резец до касания с рельсом. Корректируйте расход путем регулировки игольчатого клапана RD4217.
- По мере того, как фреза будет приближаться к рельсу, автоматический дроссельный клапан увеличит скорость вращения двигателя для того, чтобы обеспечить максимальную скорость перед началом вырезания отверстия. После того, как сверление будет закончено, немедленно полностью отведите фрезу назад, при этом станок снова будет вращаться со скоростью холостого хода. **НЕ ДОПУСКАЙТЕ**

ВРАЩЕНИЯ ДВИГАТЕЛЯ СТАНКА С ПОЛНОЙ СКОРОСТЬЮ, ЕСЛИ СВЕРЛЕНИЕ НЕ ПРОИЗВОДИТСЯ.

- В начале процесса вырезания отверстия приложите небольшое усилие к сверлу до тех пор, пока сверло не войдет в поверхность рельса. Затем это давление на фрезу можно немного увеличить во время вырезания отверстия. При использовании сверл фирмы Rotabroach повышенное давление нежелательно, это не обязательно будет способствовать увеличению скорости сверления рельса, и это может повредить сверло и существенно сократить его срок службы.
- Поломка сверла обычно происходит при непрочном зажиме.

[9] СВЕРЛА ДЛЯ РЕЛЬСОСВЕРЛИЛЬНЫХ СТАНКОВ ФИРМЫ ROTABROACH

Все сверла имеют хвостовик диаметром 3/4 дюйма (19,05 мм).

ВСЕГДА СЛЕДИТЕ ЗА ТЕМ, ЧТОБЫ СТАНОК ВЫКЛЮЧАЛСЯ

Возьмите выбранное сверло и вставьте в его хвостовик соответствующий пилот. Поместите узел, правильно расположив плоскости привода, в расточку оправки и прочно затяните винты разъема с помощью шестигранного гаечного ключа.

Диаметр, мм	СЕРИЯ SRCV (из быстрорежущей стали)		СЕРИЯ SCRWC (с твердосплавными пластинами)	
	Номер сверла	Номер центрирующего пилота	Номер сверла	Номер центрирующего пилота
18	SRCV180	SRA25	SCRWC18	SRA25
19	SRCV190	SRA25	SCRWC19	SRA25
20	SRCV200	SRA25	SCRWC20	SRA25
21	SRCV210	SRA25	SCRWC21	SRA25
22	SRCV220	SRA25	SCRWC22	SRA25
23	SRCV230	SRA25	SCRWC23	SRA25
24	SRCV240	SRA25	SCRWC24	SRA25
25	SRCV250	SRA25	SCRWC25	SRA25
26	SRCV260	SRA25	SCRWC26	SRA25
27	SRCV270	SRA25	SCRWC27	SRA25
28	SRCV280	SRA25	SCRWC28	SRA25
29	SRCV290	SRA25	SCRWC29	SRA25
30	SRCV300	SRA25	SCRWC30	SRA25
31	SRCV310	SRA25	SCRWC31	SRA25
32	SRCV320	SRA25	SCRWC32	SRA25
33	SRCV330	SRA25	SCRWC33	SRA25
34	SRCV340	SRA25	SCRWC34	SRA25
35	SRCV350	SRA25	SCRWC35	SRA25
36	SRCV360	SRA25	SCRWC36	SRA25

[10] ТЕХНИЧЕСКОЕ ОБСЛУЖИВАНИЕ (Общие положения)

ДОЛЖНО ПРОИЗВОДИТЬСЯ ТОЛЬКО ЛИЦАМИ, ДОПУЩЕННЫМИ К ВЫПОЛНЕНИЮ ЭТИХ РАБОТ

Для того, чтобы обеспечить использование станка с полной эффективностью, необходимо обязательно выполнить ряд основных операций по техническому обслуживанию. Регулярные проверки состояния станка также должны обеспечить длительный срок службы резцов и более простой характер эксплуатации.

Перед тем, как приступить к любой работе по техническому обслуживанию, убедитесь в том, что выключатель управления работой двигателем находится в положении «ВЫКЛ».

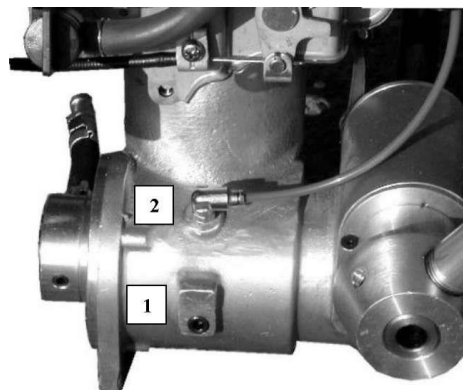

Еженедельно:

Проверяйте уровень масла в редукторе. Снимите контрольную пробку уровня масла (1) и убедитесь в том, что уровень масла находится выше уровня нижнего конца резьбового отверстия. Если это не так, то снимите пробку вентиляционной трубы (2) и заполните смазкой Repogear V220EP (или его эквивалент). Открытый конец вентиляционной трубы расположен внутри рукоятки подъема и всегда должен находиться в этом положении после наполнения. Перед использованием установите пробки обратно на свое место.

ДРОССЕЛЬНОЕ РЕГУЛИРОВАНИЕ

Станок поставляется с предварительной установкой параметров, обеспечивающих оптимальную скорость вращения сверла, однако после длительной эксплуатации может потребоваться дополнительная регулировка.

Дроссель с помощью стального троса подсоединяется к специальному кулачку и узлу рычага и приводится в действие рукояткой подачи.

Винтовое регулирующее устройство на тросе дросселя должно быть установлено так, чтобы рукоятка подачи сверла находилась в переднем положении (при этом сверло находится в полностью заднем положении) для того, чтобы обеспечить максимальное число оборотов двигателя без зацепления с муфтой и вращения шпинделя. Это должно обеспечить наличие максимального числа оборотов для сверления отверстия.

ГРАФИК РЕГУЛЯРНОГО ТЕХНИЧЕСКОГО ОБСЛУЖИВАНИЯ. Выполнять через указанное число месяцев или моточасов работы в зависимости от того, что наступит раньше.		До начала выполнения работ	В первый месяц или после 10 моточасов работы	Один раз в 3 месяца или после 25 часов мотоработы	Один раз в 6 месяцев или после 50 моточасов работы	Через каждые 100 моточасов работы	Один раз в 2 года или после 300 моточасов работы
Моторное масло	Проверка	X		X			
	Замена		X		X		
Воздушный фильтр	Проверка	X					
	Чистка			X			
Свеча зажигания	Чистка/регулировка					X	
	Замена						X
Фильтр топливного бака	Чистка					X	
Скорость вращения на холостом ходу	Проверка/регулировка					X	
Зазор на клапане	Проверка/регулировка						X
Камера сгорания	Чистка						X
Топливные трубки	Проверка						X

Технические характеристики

Зазор на клапане	На входе: 0,06-0,1 мм	Рекомендуется, чтобы эта операция технического обслуживания проводилась уполномоченным агентом фирмы Honda или местным специалистом дистрибьютора.
	На выхлопе: 0,09-0,31 мм	
Скорость вращения на холостом ходу	2500-2700 об/мин	Если достижение максимальной скорости возможно без вращения шпинделя реза.
Тип свечи зажигания	NGK C5HSB	Зазор 0,6-0,7 (0,024"-0,028")
Тип масла	SAE 10W-30	

[11] ИЗОБРАЖЕНИЕ ДЕТАЛИРОВКИ УЗЛА ШПИНДЕЛЬ

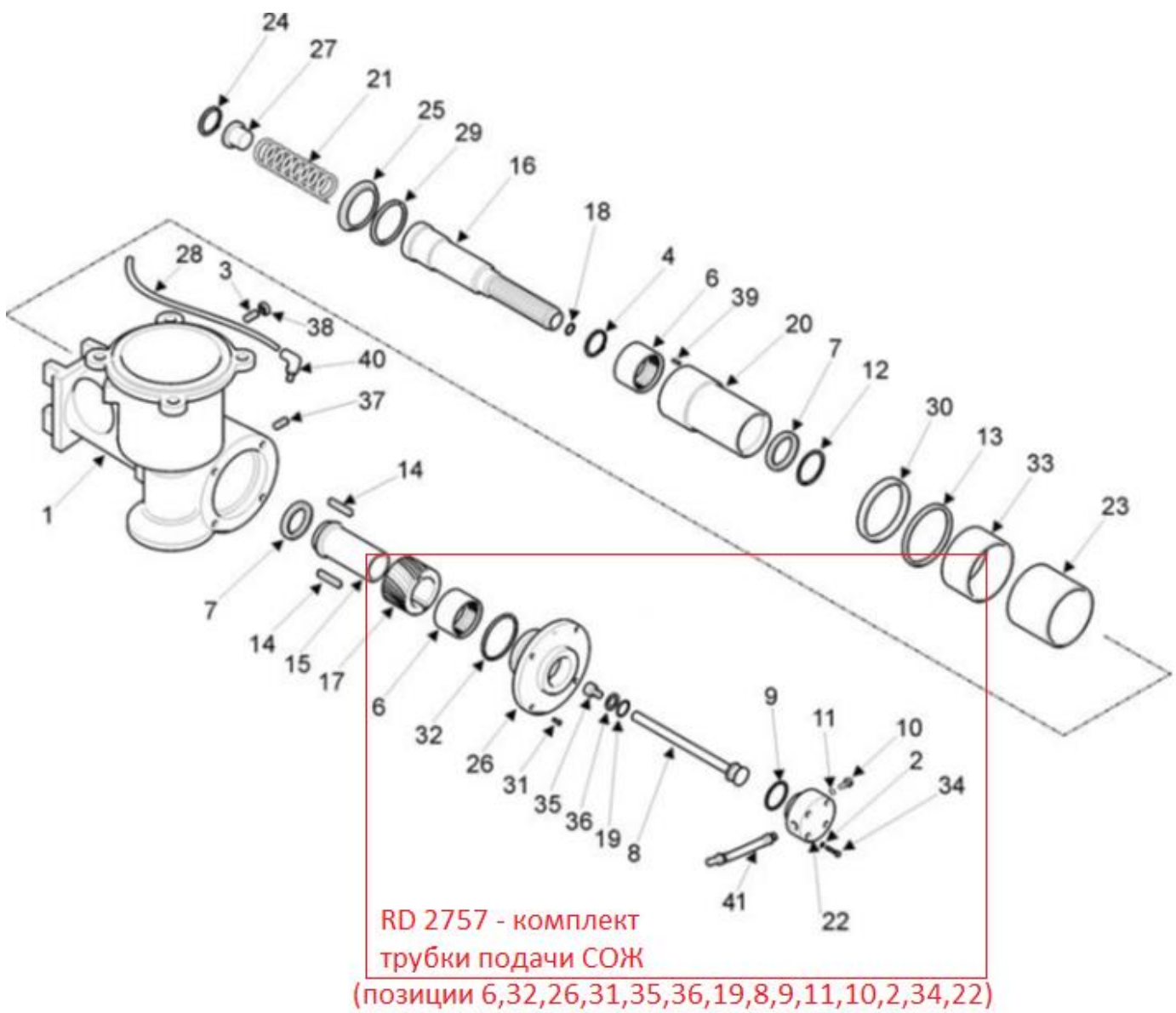

[11] ДЕТАЛИРОВКА УЗЛА ОПРАВКИ/ШПИНДЕЛЯ

Поз.	Наименование	Номер детали	Количество	Поз.	Наименование	Номер детали	Количество
1*	ОСНОВНОЙ КОРПУС	RD3747	1	22	КОРПУС ПОДАЧИ ОХЛАДИТЕЛЯ	RD3792	1
2	ВИБРОУСТОЙЧИВАЯ ШАЙБА М4	RD4069	4	23*	ЗАДНИЙ БРОНЗОВЫЙ ПОДШИПНИК	RD3719	1
3	ФИКСИРУЮЩИЙ ВИНТ М8 С ЦИЛИНДРИЧЕСКОЙ ГОЛОВКОЙ ПОД ТОРЦЕВОЙ КЛЮЧ	RD4719	1	24	ПРУЖИННОЕ КОЛЬЦО	RD4056	1
4	ПРУЖИННОЕ КОЛЬЦО	RM22876	1	25	БЫСТРОИЗНАШИВАЮЩИЙСЯ КОЛПАЧОК ТРУБКИ ПОДАЧИ	RD3714	1
				26	ЗАДНИК КОНЦЕВОЙ КОЛПАЧОК КОРПУСА	RD3745	1
6	КОМБИНИРОВАННОЕ ИГОЛЬЧАТОЕ УПОРНОЕ КОЛЬЦО	RD4700	2	27	КНОПКА	RA354	1
7	ПОДШИПНИК	RD4701	2	28	ВЕНТИЛЯЦИОННАЯ ТРУБА	RD3770	1
8	ТРУБКА ПОДАЧИ ОХЛАДИТЕЛЯ	RD3793	1	29	МАСЛЯНОЕ УПЛОТНЕНИЕ	RD4704	1
9	УПЛОТНИТЕЛЬНОЕ КОЛЬЦО	RD4702	1	30*	ЗАЩИТНОЕ КОЛЬЦО МАСЛЯНОГО УПЛОТНЕНИЯ	RD3718	1
10	ВИНТ ЗАЖИМА ТРУБКИ ОХЛАДИТЕЛЯ	RD3713	1	31	ВИНТ М4 С УТОПЛЕННОЙ ГОЛОВКОЙ ПОД ТОРЦЕВОЙ КЛЮЧ	RD4721	4
11	УПЛОТНИТЕЛЬНОЕ КОЛЬЦО	RD4703	1	32	УПЛОТНИТЕЛЬНОЕ КОЛЬЦО	RD4736	1
12	ПРУЖИННОЕ КОЛЬЦО	RD4713	1	33*	ПЕРЕДНИЙ БРОНЗОВЫЙ ПОДШИПНИК	RD4711	1
13	МАСЛЯНОЕ УПЛОТНЕНИЕ	RD4712	1	34	КОЛПАЧКОВЫЙ ВИНТ М4 С ГОЛОВКОЙ ПОД ТОРЦЕВОЙ КЛЮЧ	RD4728	4
14	ШПОНКА ГЛАВНОГО ПРИВОДА	RD4705	2	35	КОЛПАЧКОВЫЙ ВИНТ М8 x 15	RD4184	1
15	ШПИНДЕЛЬ ГЛАВНОГО ПРИВОДА	RD3707	1	36	ШАЙБА М8	RD4078	1
16	ШПИНДЕЛЬ	RD3704	1	37	ПРОБКА ОПОРНОЙ ПЛИТЫ 1/8"	RD4745	1
17	ЗУБЧАТЫЙ УЗЕЛ	RD4742	1	38	ШЕСТИГРАННАЯ ШАЙБА М8	RD4192	1
18	УПЛОТНИТЕЛЬНОЕ КОЛЬЦО	RD4706	1	39	РОЛИКОВЫЙ ШТИФТ	RD4740	1
19	УПЛОТНИТЕЛЬНОЕ КОЛЬЦО	RD47174	1	40	КОЛЕНА ОПОРНОЙ ПЛИТЫ 1/8"	RD4754	1
20	ТРУБКА ПОДАЧИ	RD3701	1	41	УЗЕЛ ГИБКИХ ШЛАНГОВ	RD2709	1
21	ПРУЖИНА	RA355	1				

*ПОСТАВЛЯЕТСЯ ВСБОРЕ В ВИДЕ УЗЛА RD2708

[12] ИЗОБРАЖЕНИЕ ДЕТАЛИРОВКИ ПРИВОДА ШПИНДЕЛЯ

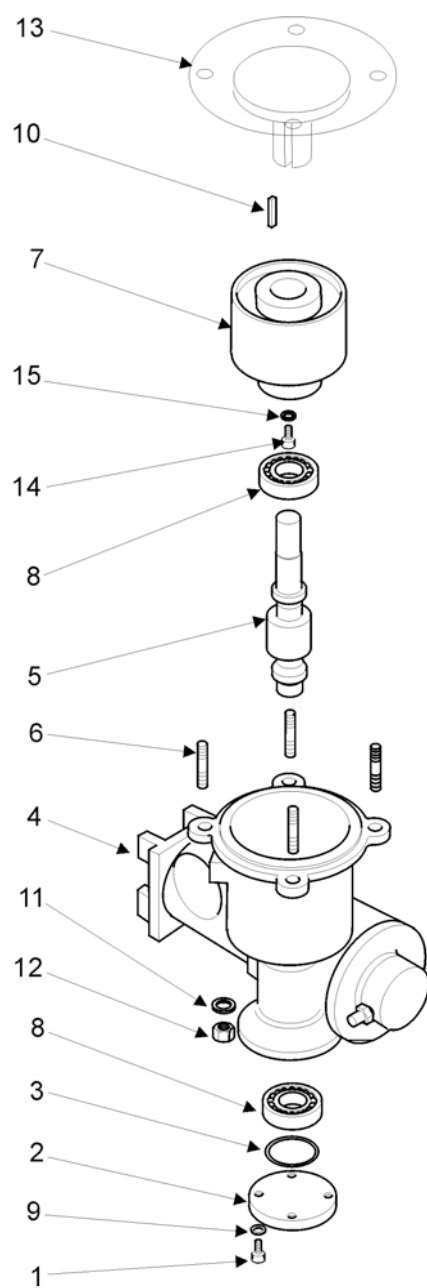

[12] ДЕТАЛИРОВКА ПРИВОДА ШПИНДЕЛЯ

Поз.	Наименование	Номер детали	Количество
1	КОЛПАЧКОВЫЙ ВИНТ М4 С ГОЛОВКОЙ ПОД ТОРЦЕВОЙ КЛЮЧ	RD4414	4
2	КРЫШКА ВАЛА	RD3746	1
3	УПЛОТНИТЕЛЬНОЕ КОЛЬЦО	RD4737	1
4	ОСНОВНОЙ КОРПУС	RD3747	1
5	ЗУБЧАТЫЙ УЗЕЛ	RD4742	1
6	ШПИЛЬКА М6	RD4340	4
7	УЗЕЛ МУФТЫ	RD4779	1
8	ПОДШИПНИК	RD4082	2
9	ВИБРОЗАЩИТНАЯ ШАЙБА М4	RD4069	4
10	ШПОНКА	RD3771	1
11	ШАЙБА М6	RD4207	4
12	ГАЙКА М6 ИЗ МАТЕРИАЛА NYLOC	RD4223	4
13	БЕНЗИНОВЫЙ ДВИГАТЕЛЬ ФИРМЫ HONDA	RD4778	1
14	КОЛПАЧКОВЫЙ ВИНТ М6 С ГОЛОВКОЙ ПОД ТОРЦЕВОЙ КЛЮЧ	RD4156	1
15	ШАЙБА М6	RD4095	1

[13] ИЗОБРАЖЕНИЕ ДЕТАЛИРОВКИ УЗЛА ПОДАЧИ ШПИНДЕЛЯ

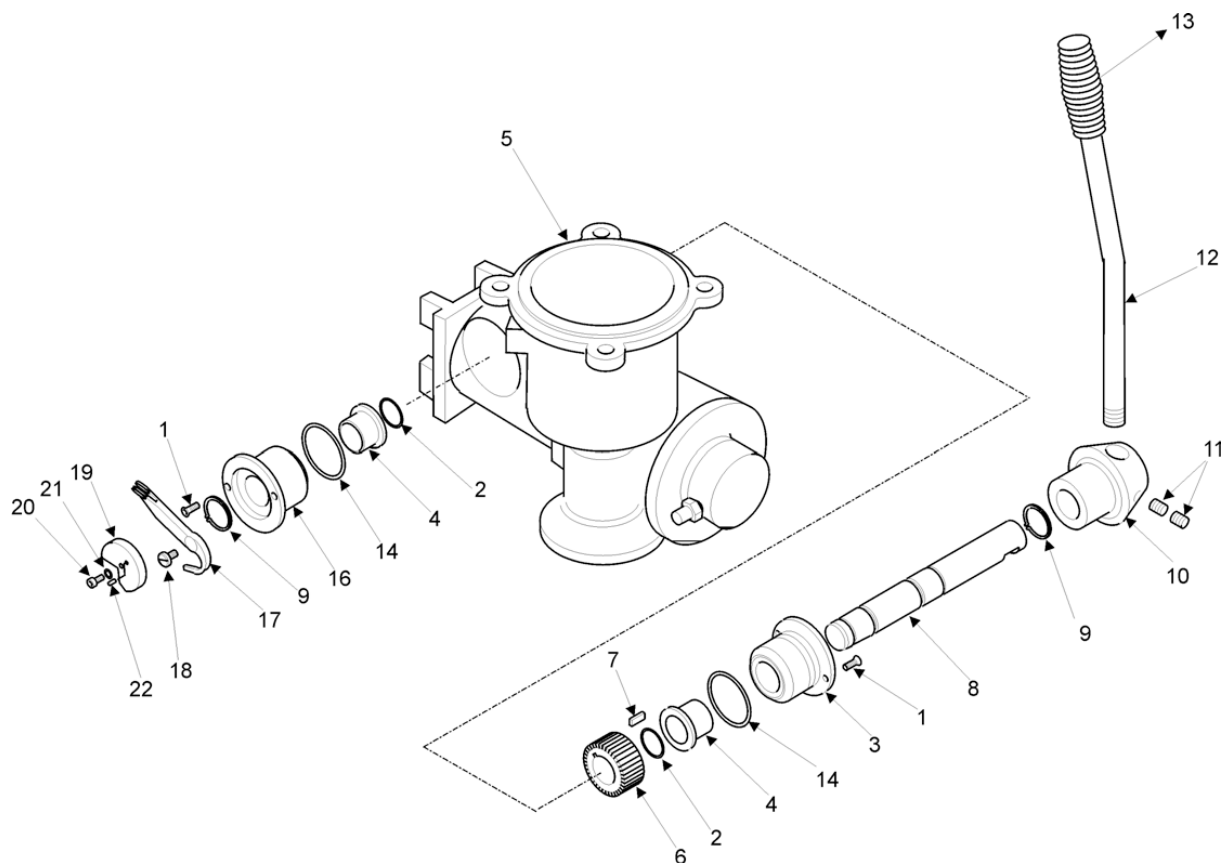

[13] ДЕТАЛИРОВКА УЗЛА ПОДАЧИ ШПИНДЕЛЯ

Поз.	Наименование	Номер детали	Количество
1	УСТАНОВОЧНЫЙ ВИНТ М4 С УТОПЛЕННОЙ ГОЛОВКОЙ	RD4721	3
2	УПЛОТНИТЕЛЬНОЕ КОЛЬЦО	RD4726	2
3	КОРПУС ШПИНДЕЛЯ РЕВОЛЬВЕРНОЙ ГОЛОВКИ	RD3712	1
4	САМОСМАЗЫВАЮЩАЯСЯ ВТУЛКА С ФЛАНЦЕВЫМ СОЕДИНЕНИЕМ	RD4724	2
5	ОСНОВНОЙ КОРПУС	RD3747	1
6	ЗУБЧАТЫЙ МЕХАНИЗМ ПОДАЧИ	RD3705	1
7	ШПОНКА ЗУБЧАТОГО МЕХАНИЗМА ПОДАЧИ	RD4708	1
8	ШПИНДЕЛЬ РЕВОЛЬВЕРНОЙ ГОЛОВКИ	RD3758	1
9	ПРУЖИННОЕ КОЛЬЦО	RD4730	2
10	СТУПИЦА РЕВОЛЬВЕРНОЙ ГОЛОВКИ	RD3725	1
11	ВИНТ М8 С ГОЛОВКОЙ ПОД ТОРЦЕВОЙ КЛЮЧ	RD4066	2
12	РЫЧАГ РЕВОЛЬВЕРНОЙ ГОЛОВКИ	RD3759	1
13	РУЧНОЙ ЗАХВАТ	RD4752	1
14	УПЛОТНИТЕЛЬНОЕ КОЛЬЦО	RD4727	2
16	КОРПУС ШПИНДЕЛЯ РЕВОЛЬВЕРНОЙ ГОЛОВКИ	RD3757	1
17	ЗВЕНО ДРОССЕЛЯ	RD3755	1
18	ШТЫРЬ ЗВЕНА ДРОССЕЛЯ	RD3756	1
19	КУЛАЧОК ДРОССЕЛЯ	RD3754	1
21	КОЛПАЧКОВЫЙ ВИНТ М5 С ГОЛОВКОЙ ПОД ТОРЦЕВОЙ КЛЮЧ	RD4325	1
22	РОЛИКОВЫЙ ШТИФТ ДИАМЕТРОМ 3 ММ	RD4744	1

[14] ИЗОБРАЖЕНИЕ ДЕТАЛИРОВКИ УЗЛА ОПОРНОЙ ПЛИТЫ

УЗЕЛ

ДЕТАЛИ С НОМЕРАМИ, ПОМЕЧЕННЫМИ ЗНАКОМ (*), НЕ ПОСТАВЛЯЮТСЯ ВМЕСТЕ С УЗЛОМ RD2703

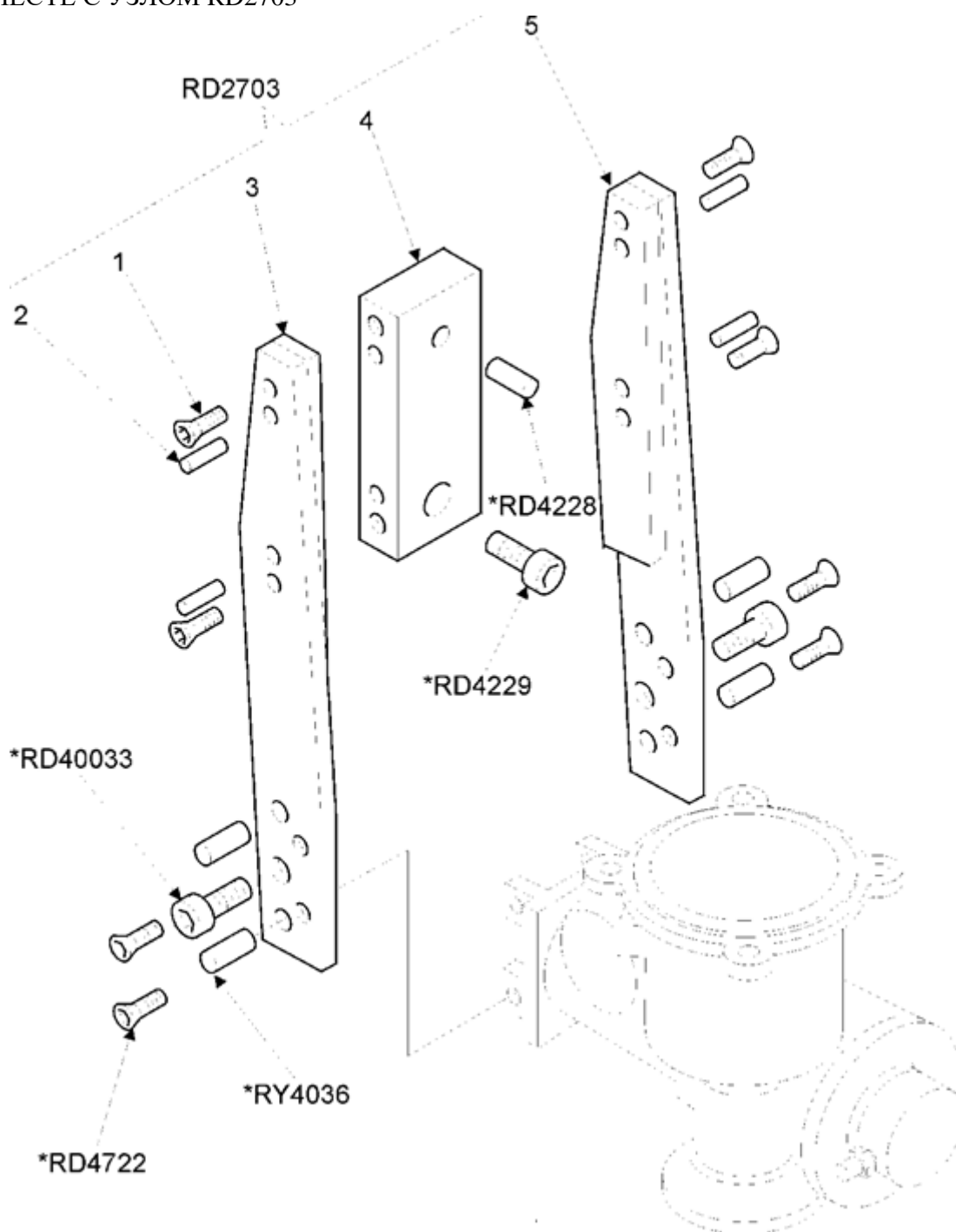

[14] ДЕТАЛИРОВКА УЗЛА ОПОРНОЙ ПЛИТЫ

Поз.	Наименование	Номер детали	Количество
1	УСТАНОВОЧНЫЙ ВИНТ М6 С УТОПЛЕННОЙ ГОЛОВКОЙ	RD4722	4
2	ДЮБЕЛЬ 6 ММ	RD4242	4
3	БОКОВАЯ ПЛАСТИНА (ЛЕВАЯ)	RD3731	1
4	ЗАЖИМНОЙ БЛОК	RD3715	1
5	БОКОВАЯ ПЛАСТИНА (ПРАВАЯ)	RD3732	1

[15] ИЗОБРАЖЕНИЕ ДЕТАЛИРОВКИ УЗЛА РЕЛЬСОВОГО ЗАХВАТА

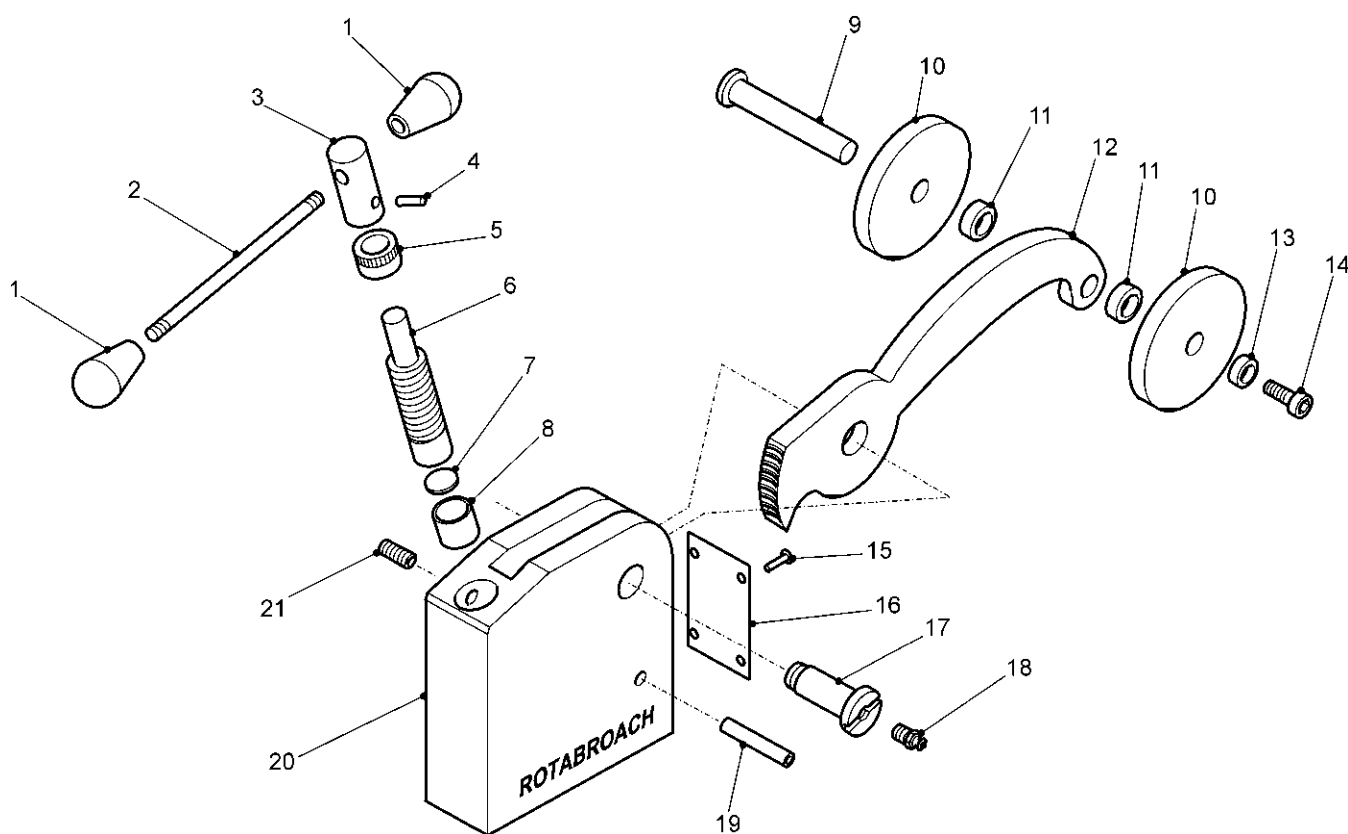

[15] ДЕТАЛИРОВКА ДЕТАЛЕЙ ДЛЯ УЗЛА РЕЛЬСОВОГО ЗАХВАТА

Поз.	Наименование	Номер детали	Количество
1	РУЧКА РЕВОЛЬВЕРНОЙ ГОЛОВКИ	RY4060	2
2	ШПИНДЕЛЬ РЕВОЛЬВЕРНОЙ ГОЛОВКИ	RY4061	1
3	РЕВОЛЬВЕРНАЯ ГОЛОВКА	RY4062	1
4	ШТИФТ	RY4063	1
5	МАНЖЕТА	RY4064	1
6	ЧЕРВЯК	RY4065	1
7	УПОРНАЯ ШАЙБА	RY4066	1
8	ВТУЛКА ПОДШИПНИКА	RY4067	1
9	РОЛИКОВЫЙ ШТИФТ	RY4068	1
10	РОЛИК	RY4069	2
11	РАСПОРНАЯ ВТУЛКА	RY4070	2
12	РЫЧАГ ЗАЖИМА	RY4071	1
13	МАНЖЕТА	RY4072	1
14	ВИНТ	RY4325	1
15	ЗАКЛЕПКА	RY4074	4
16	ЗАЩИТНАЯ ПЛАСТИНА	RY4075	1
17	ПАЛЕЦ ШАРНИРА	RY4076	1
18	СМАЗОЧНЫЙ ШТУЦЕР	RY4077	1
19	РОЛИКОВЫЙ ШТИФТ	RY4078	1
20	КОРПУС ЗАЖИМА	RY4079	1
21	СТОПОРНЫЙ ВИНТ	RY4368	1

**[16] ИЗОБРАЖЕНИЕ ДЕТАЛИРОВКИ БЫСТРОРАЗЪЕМНОГО
УЗЛА РЕЛЬСОВОГО ЗАХВАТА**

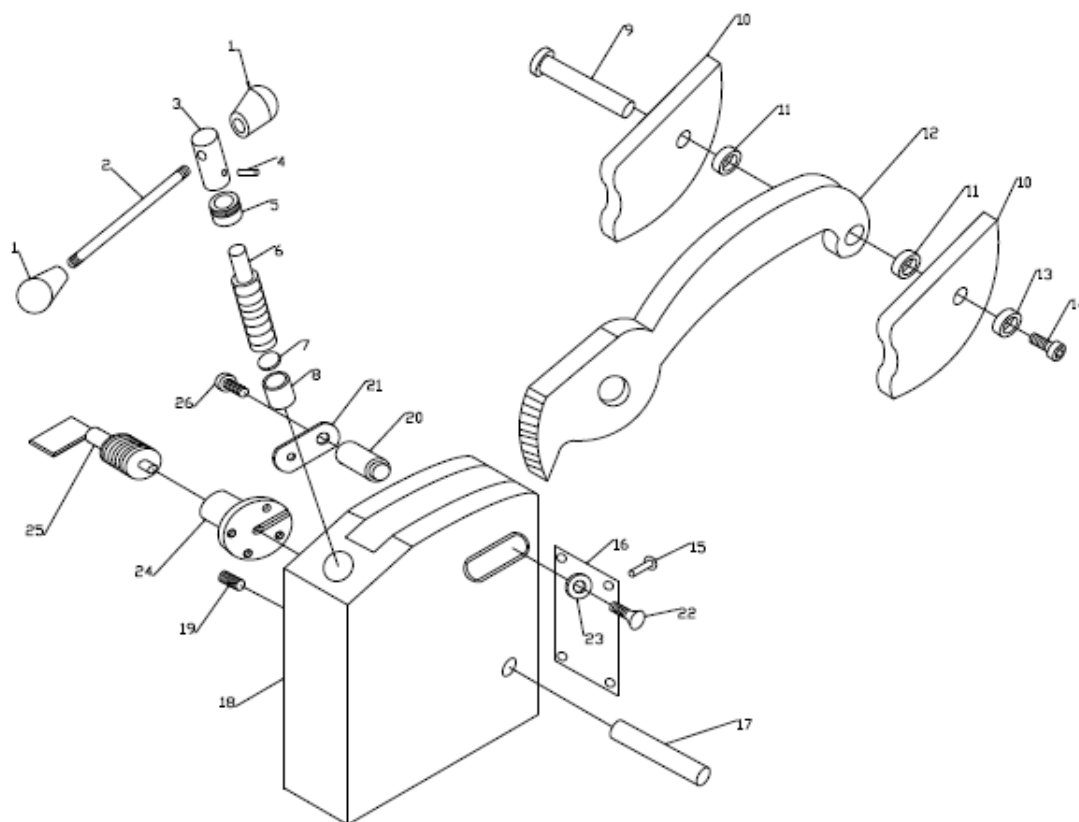

[16] ДЕТАЛИРОВКА ДЛЯ БЫСТРОРАЗЪЕМНОГО УЗЛА РЕЛЬСОВОГО ЗАХВАТА

Поз.	Наименование	Номер детали	Количество
1	РУЧКА РЕВОЛЬВЕРНОЙ ГОЛОВКИ	RY4060	2
2	ШПИНДЕЛЬ РЕВОЛЬВЕРНОЙ ГОЛОВКИ	RY4061	1
3	РЕВОЛЬВЕРНАЯ ГОЛОВКА	RY4062	1
4	ШТИФТ	RY4063	1
5	МАНЖЕТА	RY4064	1
6	ЧЕРВЯК	RY4065	1
7	УПОРНАЯ ШАЙБА	RY4066	1
8	ВТУЛКА ПОДШИПНИКА	RY4067	1
9	РОЛИКОВЫЙ ШТИФТ	RY4068	1
10	РОЛИК	RY4069	2
11	РАСПОРНАЯ ВТУЛКА	RY4070	2
12	РЫЧАГ ЗАЖИМА	RY4071	1
13	МАНЖЕТА	RY4072	1
14	ВИНТ	RY4325	1
15	ЗАКЛЕПКА	RY4074	4
16	ЗАЩИТНАЯ ПЛАСТИНА	RY4075	1
17	РОЛИКОВЫЙ ШТИФТ	RY4078	1
18	КОРПУС ЗАЖИМА	RY33125	1
19	СТОПОРНЫЙ ВИНТ	RY4368	1
20	СОЕДИНИТЕЛЬНЫЙ ШТОК	RY33126	1
21	ПОЛЗУН	RY33127	1
22	ВИНТ М5 С УТОПЛЕННОЙ ГОЛОВКОЙ	RD4347	1
23	ШАЙБА	RY33138	1
24	СОЕДИНИТЕЛЬ ЗАЖИМА	RY33128	1
25	ШАРОВОЙ ПЛУНЖЕР	RY4095	1
26	ВИНТ М5 X 16 С ТОРЦЕВОЙ ГОЛОВКОЙ	RD4325	1

RotabroachTM

Гарантийный талон

Изделие, модель: Станок рельсосверлильный RD-4	№ изделия:
Двигатель:	№ двигателя:
Класс: Профессиональный	Гарантия на двигатель: 24 мес.
Покупатель:	
Дата продажи:	Гарантийный срок: 24 мес. МП

УСЛОВИЯ ГАРАНТИИ

1. В течение гарантийного срока, начиная с даты продажи, неисправности, возникшие вследствие производственного дефекта отдельных деталей или изделия в целом, устраняются бесплатно для Покупателя.

2. Гарантия имеет силу при наличии правильно заполненного гарантийного талона.

3. Покупатель доставляет изделие в ремонт самостоятельно и за свой счет. Изделие должно быть чистым.

4. К наступлению гарантийных обязательств не относится засорение топливной системы, масляного и воздушного фильтров.

5. Если изделие, предназначенное для бытовых нужд, эксплуатировалось в коммерческих целях (профессионально), срок гарантии составляет 3 месяца.

6. Продолжительность гарантийного ремонта обусловлена сложностью ремонта и наличием запасных деталей на складе. При некоторых обстоятельствах может составить до 3 -х месяцев.

7. Продавец не покрывает любые непредвиденные расходы, связанные с гарантийным ремонтом (проезд и проживание людей, транспортировка изделия, простой оборудования, упущенная выгода).

Действие гарантии прекращается, и изделие не подлежит бесплатному гарантийному ремонту в следующих случаях:

а) Неисправность возникла в результате нарушения Покупателем правил инструкции по эксплуатации изделия.

б) Повреждения части изделия, или изделия в целом во время транспортировки Покупателем, в связи с небрежным обращением, неправильным использованием (включая перегрузку), использованием запасных частей иных, чем рекомендованных производителем.

в) При отсутствии или невозможности идентификации серийного номера.

г) При возникновении вторичных неисправностей и поломок, вызванных эксплуатацией заведомо неисправного изделия.

д) Изделие подвергалось ремонту или конструктивным изменениям неуполномоченными Продавцом лицами.

е) При повреждении изделия, возникшего в результате природных катаклизмов, механическом или химическом воздействии.

ж) При применении некачественных или несоответствующих указанным в сопроводительной документации эксплуатационных материалов.

Настоящая гарантия не распространяется на следующие расходные материалы, детали и работы:

- фильтрующие элементы (воздушные, топливные, масляные);
- элементы питания (батареи, аккумуляторы);
- предохранители; устройства зажигания топливной смеси; приводные ремни, амортизаторы;
- детали вышедшие из строя в результате естественного износа, срок службы которых зависит от регулярного технического обслуживания;
- детали цилиндропоршневой группы с задирами;
- чистка топливной системы.

Инструкцию по эксплуатации получил, с условиями гарантии ознакомлен и согласен

/ _____ /

Ремонтная ведомость

Дата поступления в ремонт:

20

Марка инструмента: Заводской номер:

Причина обращения (заполняется покупателем):

Диагностика (заполняется мастером по сервису):

Список выполненных работ (заполняется мастером по сервису):

20

Список замененных деталей:

- | | |
|----------|-----|
| 1. _____ | 8. |
| 2. _____ | 9. |
| 3. _____ | 10. |
| 4. _____ | 11. |
| 5. _____ | 12. |
| 6. _____ | 13. |
| 7. _____ | 14. |

20

Сдал мастер по сервису

(подпись)

20