

7. УКАЗАНИЕ МЕР БЕЗОПАСНОСТИ

7.1. К работе с насосом допускаются лица, изучившие правила обращения с насосом и прошедшие инструктаж по технике безопасности.

7.2. Следите за надежным креплением и исправностью нагнетательного трубопровода.

7.3. Не применяйте рычаг большей длины, чем приложенный к насосу.

7.4. Не работайте с насосом без манометра.

7.5. Контролируйте давление в нагнетательной трубопроводной линии по манометру и не поднимайте его выше указанного в паспорте

7.6. Не производите ремонтные работы при нахождении насоса и трубопроводной линии под давлением.

8. ХАРАКТЕРНЫЕ НЕИСПРАВНОСТИ И СПОСОБЫ ИХ УСТРАНЕНИЯ

Неисправность	Причины	Способ устранения
При качании рычагом давление в системе не создается	Течь в соединениях Засорился заборный фильтр.	Подтянуть соединения Промыть сетку фильтра
При прекращении качания рычага падает давление	Неисправен нагнетательный клапан 5.	Удалить загрязнения из обратного клапана

10. ГАРАНТИЙНЫЕ ОБЯЗАТЕЛЬСТВА

Гарантийный срок службы – 12 месяцев со дня отгрузки изделия потребителю при условии соблюдения им правил технической эксплуатации, транспортирования и хранения.



НАСОС ИСПЫТАТЕЛЬНЫЙ РУЧНОЙ (СТЕНД ИСПЫТАТЕЛЬНЫЙ) САТУРН НИР-50 А

ТЕХНИЧЕСКОЕ ОПИСАНИЕ
И РУКОВОДСТВО ПО ЭКСПЛУАТАЦИИ



НАЗНАЧЕНИЕ ИЗДЕЛИЯ

Насос испытательный ручной (стенд испытательный) **САТУРН НИР-50А** (далее стенд) предназначен для проведения гидравлических испытаний и опрессовки различных емкостей, систем трубопроводов, включая запорно-регулирующую арматуру, после выполнения монтажных и ремонтных работ, поддержания давления в отопительных системах индивидуальных строений.

Насос пригоден для профессиональной деятельности.

Предприятие-изготовитель: ООО «ПК ЭП САТУРН»

Г. Москва, 1-ый Дорожный пр-д, д.9

тел. +7 (499) 500-94-40 сайт: pksaturn.ru

2. ТЕХНИЧЕСКИЕ ХАРАКТЕРИСТИКИ

Предельное давление рабочей жидкости, бар (кгс/см ²)	50
Рабочая жидкость	вода, антифриз
Рабочая температура, °С	от 5 до 80
Подача жидкости за один двойной ход рычага, см ³	13
Емкость бака, л, не более	7
Усилие на приводном рычаге (максимальное), кгс	20
Присоединительная резьба нагнетательного трубопровода	G 1/2"
Габаритные размеры ДхШхВ, мм	420 × 220 × 270
Масса (без рабочей жидкости), кг, не более	4,6

3. КОМПЛЕКТ ПОСТАВКИ

- 3.1. Насос испытательный ручной (стенд испытательный) САТУРН НИР-50А в сборе – 1 шт.
- 3.2. Шланг – 1 шт.
- 3.3. Паспорт с техническим описанием и руководством по эксплуатации – 1 шт.
- 3.4. Манометр (для контроля давления, входит в состав изделия) – 1 шт.

4. УСТРОЙСТВО И ПРИНЦИП РАБОТЫ

Насос испытательный ручной (стенд испытательный) САТУРН НИР-50А (см. рис. 1) состоит из бака 1, в верхней плоскости которого установлен насос 2, в корпусе насоса находится плунжер 3, который шарнирно соединен с приводным рычагом 8. Насос (стенд) снабжен всасывающим клапаном, нагнетательным клапаном 4, шаровым запорным краном 5 и дренажным вентиляем 7 для сброса давления из системы. В нижнюю часть насоса установлен фильтр.

На рисунке всасывающий клапан и фильтр не отражены.

Принцип работы стенда заключается в том, что при качании приводного рычага плунжеру сообщается возвратно-поступательное движение. Происходит всасывание рабочей жидкости из бака и подача

на испытуемый объект по нагнетательному трубопроводу, который прикручивается к выходному штуцеру 9. Давление рабочей жидкости контролируется манометром 6.

Рис. 1

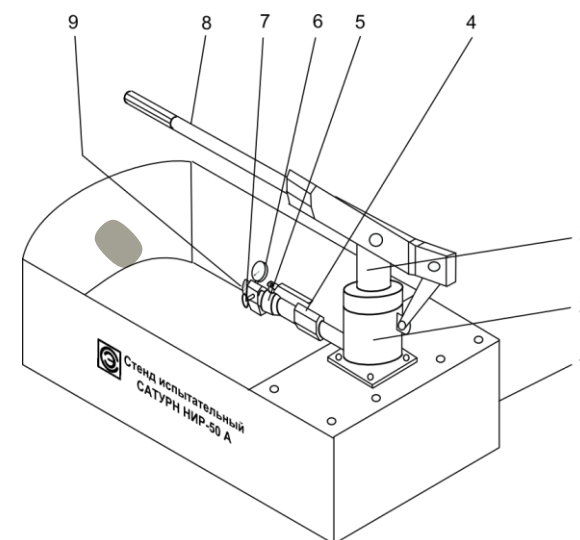

5. ПОДГОТОВКА К РАБОТЕ И ПОРЯДОК РАБОТЫ

- 5.1. Удалите из насоса (стенда) заводскую консервационную смазку.
- 5.2. Наполните бак рабочей жидкостью.
- 5.3. Произведите пробные качания вхолостую (при открытом сбрасывающем вентиле и открытом шаровом кране), убедитесь в правильном взаимодействии сочленяемых частей и свободном перемещении плунжера.
- 5.4. Подсоедините нагнетательный трубопровод к испытуемому объекту, закройте сбросной вентиль.
- 5.5. Произведите качание рычагом до достижения требуемого давления, закройте шаровой кран.
- 5.6. По окончании гидроиспытаний для сброса давления медленно откройте дренажный вентиль 7. При этом рабочая жидкость через дренажное отверстие будет поступать обратно в бак.

6. ТЕХНИЧЕСКОЕ ОБСЛУЖИВАНИЕ

- 6.1. Не допускайте загрязнение насоса (стенда) и рабочей жидкости.
- 6.2. Проверяйте и периодически очищайте заборный фильтр.
- 6.3. После проведения работы на воде слейте воду, прокачайте вхолостую и затем закачайте в рабочую полость насоса минеральное масло.
- 6.4. Работа насоса при температуре ниже 0°C не допускается.